



# DER KALTENBURGER HEROLD



Informationsblatt der Interessengemeinschaft Kaltenburg e.V.  
Jahrgang 2018 06.07.18 Ausgabe 19

## Liebe Mitglieder, Freunde und Gönner der Kaltenburg,

so kurz vor den Sommerferien erlaube ich mir nochmals verschiedene interessante Nachrichten zu übermitteln.

### Würdigung durch die Denkmalstiftung

Mit einer wohl besonderen Zuwendung in Höhe von 100.000 € hat die Denkmalstiftung Baden-Württemberg das Engagement der IG Kaltenburg e.V. gewürdigt. Schatzmeister Hans Albrecht und meine Stellvertreterin Beate Probst konnten im Beisein mehrerer Vorstandmitglieder und den Damen Huth und Wisotzki vom Planungsbüro Grau den Scheck von Geschäftsführer Vogler entgegennehmen. Giengens OB Henle und Niederstotzingens Bürgermeister Bremer waren zugegen und lobten in ihren Grußworten die Arbeit des Vereins. Gleiches Lob war von SPD MdL Andreas Stoch zu hören, welcher mit einem spontanen Beitritt nun als 251. Mitglied des Vereins begrüßt werden konnte. Im Oktober bekommt der Verein zudem die Ehrung „Bürgerverein 2018“, - Bürger retten Denkmale - überreicht. Hierzu laden wir alle Mitglieder in einem gesonderten Rundbrief ein.



Hermann Vogler (Geschäftsführer Denkmalstiftung), Hans Albrecht (Schatzmeister IGK), Frank Ackermann (Toto-Lotto Regionaldirektion), OB Dieter Henle, BM Marcus Bremer und MdL Andreas Stoch

### Atrium (fast) fertig

Die Bauzeit des vom Verein errichteten Atriums im Burghof geht dem Ende zu. Dank dem besonderen Einsatz unseres Vorstandmitgliedes Rainer Prechtel mit Sohn Max, Freund Lukas Büchele, Ralf Bender und Sohn konnten in den letzten Wochen die letzten Quader gesetzt und die Treppe angelegt werden. In einem weiteren Arbeitseinsatz wurde die Fläche mit Schotter aufgefüllt und planiert. Eine tolle Leistung von den Akteuren und hierfür ein herzliches Dankeschön.



Treppenanlage

Die Spendenaktion für die Quader verlief insgesamt sehr erfolgreich. Wir konnten bis heute insgesamt **38 Kaufpatenschaften** im Wert von jeweils **100 €** gewinnen. Noch fehlen uns 12 Spender, um das Steinmaterial des Atriums vollständig zu finanzieren. **Also nicht zögern, gleiche eine Spende veranlassen!**

Anlässlich des „Tages des offenen Denkmals“ im September wollen wir das Atrium feierlich einweihen.



Blick ins Atrium

## Sanierungsabschnitt II

Die Sanierung der westlichen Schildmauer kann im Juli abgeschlossen werden. Trotz einiger heftiger Diskussionen mit der Denkmalpflege zur Frage der Umsetzung der Sanierung konnte man bei der Bauabnahme Ende Juni seitens der Bauleitung als auch seitens des Vorstandes nur lobend die Ausführungsqualität der Firma Wolfsholz ansprechen. Allerdings haben sich doch Mehrkosten bei der Verfüllung des porösen Mauerwerks ergeben. Es sind deutlich mehr Massen an Füllmaterial in die maroden Mauern geflossen, als zunächst kalkuliert. Wir hoffen, dass es die Bauleitung versteht, diese Mehrkosten an anderer Stelle wieder einzusparen.



Vorarbeiter Jäger und Sandra Huth (Ingbüro Grau) bei der Abnahme auf dem Gerüst in luftiger Höhe (Im Hintergrund Uli Zimmermann, Hans Albrecht, am Foto Clemens Stahl)



Gewölbe und Abdeckung sind sauber gearbeitet und machen auch optisch einen sehr guten Eindruck

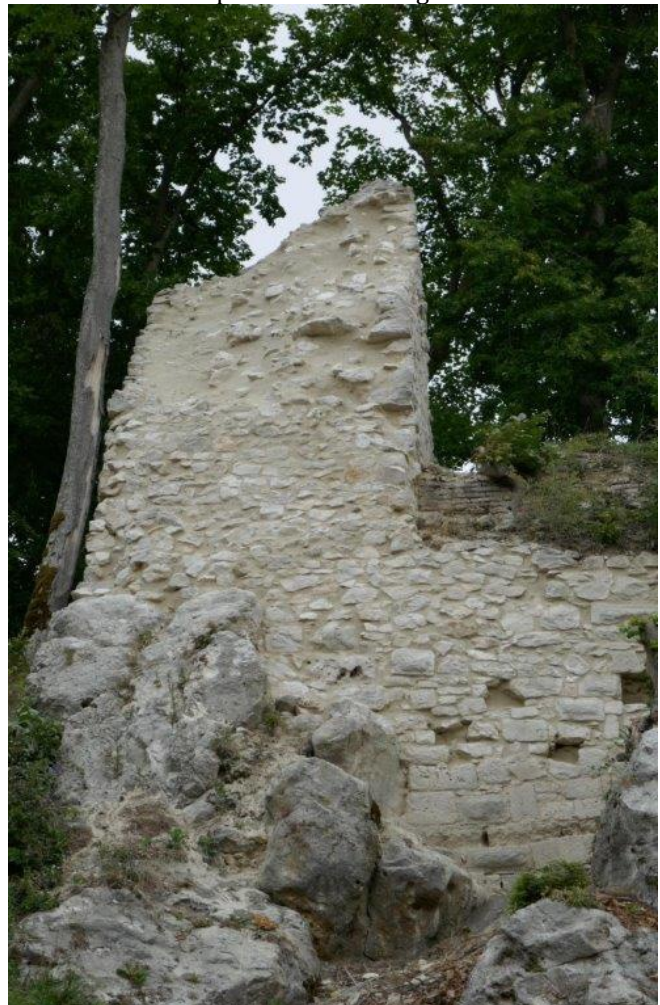

Auch die Mauerreste der Ur-Burg wurden mit einer Mörtelschicht versehen und sind somit als „Not-sicherung“ für die nächsten Jahre stabil



Burganlage mit Baugerüst

## Einbau der Fenster im Südturm

Im Rahmen des europäischen Förderprogramms LEADER ist geplant, noch in diesem Jahr mit dem Einbau von Fenstern im Südturm zu beginnen. Die Ausschreibung ist erfolgt, das günstigste Angebot liegt bei ca. 18.500 €. Auch die Eingangstür soll erneuert werden. Wir warten derzeit noch auf den Bewilligungsbescheid des RP Stuttgart und hoffen hier auf 6.500 € Zuschuss. Den Restbetrag von 12.000 € wollen wir über Sponsoring und Spenden einwerben. Auch hier können sich die Mitglieder wieder mit einer Spende beteiligen. Wir bitten herzlich

darum. Wir sind nach wie vor auf jeden Euro als Spende angewiesen. Unsere Konten sind ja bekannt.

Es sind im Rahmen dieser Maßnahme noch weitere handwerkliche Arbeiten durch den Verein auszuführen. Mitglieder mit Erfahrung im Umgang mit Putz und Mörtelarbeiten sind aufgerufen, sich für die Bildung einer „kleinen“ Baukolonne zu melden.

Anmeldungen bitte an Uli Zimmermann,  
Tel. 07324 980814 oder  
e-mail [info@ig-kaltenburg.de](mailto:info@ig-kaltenburg.de)

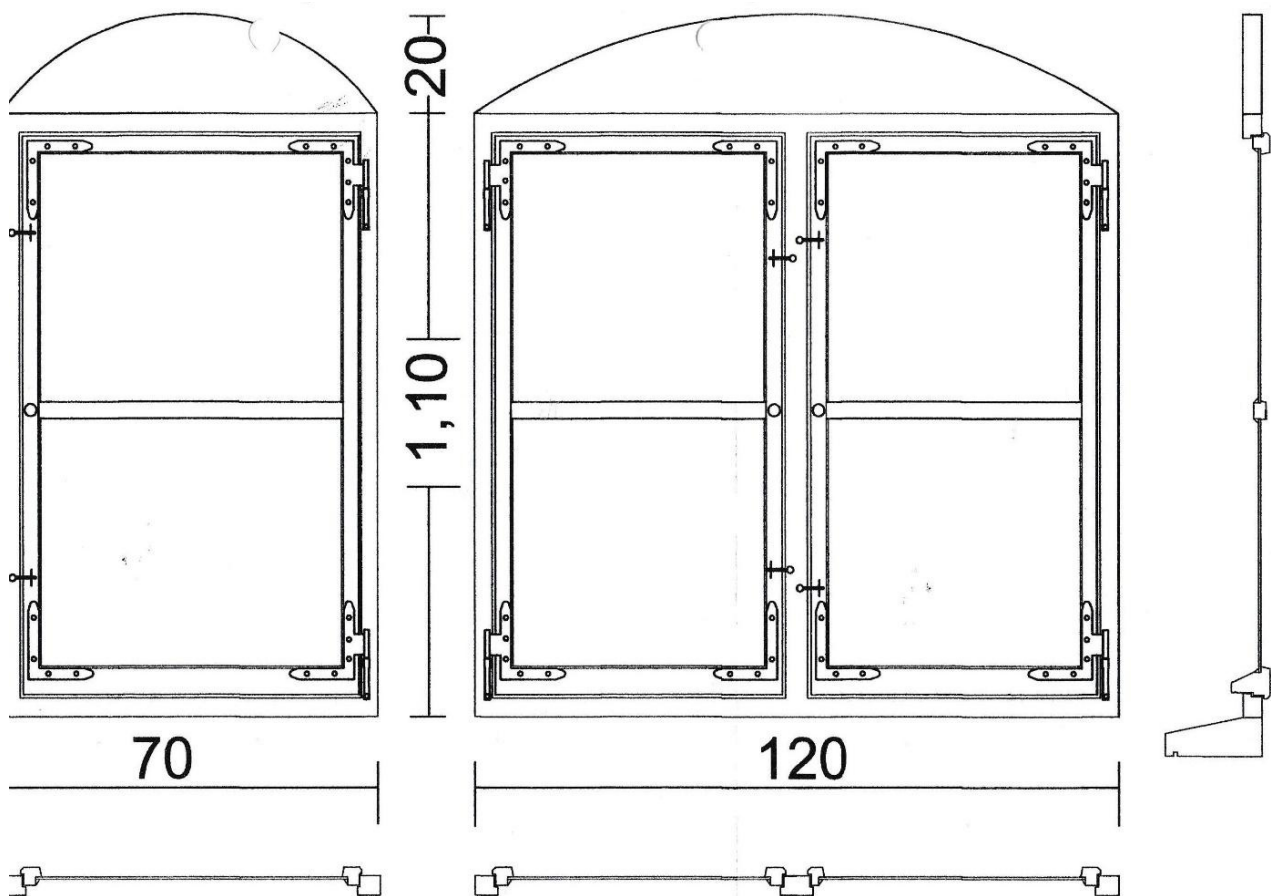

IG Kaltenburg  
Fenster Südturm  
Innenansichten, Schnitte M 1 : 10

Gefertigt: 10.04.2018  
Ingenieurbüro Weiß  
Stettbergstr.64  
89537 Giengen  
Tel.:07322-7820

**Kleines Fenster**

**Großes Fenster**

**Patenschaft 650 €**

**Patenschaft 1.000 €**

**Pauschalspende auch möglich!**

\*) Träger (Spender) der Patenschaft wird am Fensterrahmen mit kleiner Plakette gewürdigt.

## **Termine im Herbst**

02.09.2018	Fahrraderlebnistag im Lone- und Hürbetal
09.09.2018	Tag des offenen Denkmals (Live auf der Kaltenburg)
06.10.2018	Benefizkonzert Reservisten-Musikzug 28 Ulm Hürbetal-Halle in Hürben
22.10.2018	Festakt Verleihung „Bürgerpreis der Denkmalstiftung BW“ an die IGK Hürbetal-Halle in Hürben
27.10.2018	Benefizkonzert Gesangvereine Liederkranz Giengen und Köflach Hürbetal-Halle in Hürben

**Wir bitten bereits heute sich diesen wichtigen Termine zu merken; Einladungen ergehen noch.**

**Wir suchen auch wie immer fleißige Helferinnen und Helfer hinter dem Tresen.**

**Meldungen hierzu an Beate Probst, Tel. 07325 6275 oder e-mail [info@ig-kaltenburg.de](mailto:info@ig-kaltenburg.de)**

Mit den besten Grüßen und Wünsche für eine schöne und erholsame Ferienzeit.

Clemens Stahl

Vorsitzender

### **Spendenkonten der IG Kaltenburg:**

**Kreissparkasse Heidenheim: IBAN DE39 6325 0030 0046 0339 07 BIC SOLADES1HDH**

**Volksbank Brenztal: IBAN DE04 6006 9527 0221 6860 02 BIC GENODES1RNS**

# Wir retten unsere Kaltenburg

Absender:

IG Kaltenburg e.V.  
Geschäftsstelle Scheffelweg 5  
89537 Giengen

## Sanierung Ruine Kaltenburg

Hiermit erkläre ich mich/wir uns bereit, für die Sanierung der Ruine Kaltenburg einen weiteren Spendenbetrag zu erbringen.

1. Atrium	Sitzquaderstein	Stück .....	à 100 €	=	.....€
2. Fenstereinbau	Kleines Fenster	Stück 1	à 650 €		.....€
3. Fenstereinbau	Großes Fenster	Stück 1	à 1000 €		.....€
4. Pauschalspende	Fenstereinbau Südturm				.....€

Den Betrag werde ich auf eines der Konten der IG Kaltenburg überweisen.

Ort, Datum und Unterschrift  
(eine Spendenquittung wird automatisch übermittelt)

**Bitte ausdrucken und an IG Kaltenburg senden oder [Info@ig-kaltenburg.de](mailto:Info@ig-kaltenburg.de)**